

**「國中小學生社會行為評量系統」
之編製、計分與運用**

蔡明富 專任教授
特殊教育學系主任兼特教中心主任
國立高雄師範大學特殊教育學系
mingfu@nknucc.nknu.edu.tw



1

**「身心障礙及資賦優異學生
鑑定辦法」—
情緒行為障礙**

- 指長期情緒或行為反應顯著異常，嚴重影響學校適應者；其障礙並非因智能、感官或健康等因素直接造成之結果。情緒障礙之症狀包括精神性疾患、情感性疾患、畏懼性疾患、焦慮性疾患、注意力缺陷過動症、或有其他持續性之情緒或行為問題者。情緒行為障礙之鑑定基準如下：

2

- （一）行為或情緒顯著異於其同年齡或社會文化之常態者，得參考精神科醫師之診斷認定之。
- （二）除學校外，在家庭、社區、社會或任一情境中顯現適應困難者。
- （三）在學業、社會、人際、生活等適應有顯著困難，且經評估後確定一般教育所提供之介入，仍難獲得有效改善。

3

壹、編製緣由
一、編製動機

一、兒童具備社會所接受的行為，甚為重要。如果兒童具攻擊性、愛生氣等問題行為，將導致其被同儕拒絕，被拒絕的兒童在其青少年或成年後，行為容易偏差、反社會行為較多、容易產生犯罪行為。

二、早期發現學生的問題行為將可避免其衍生適應欠佳，我們應重視學生問題行為的預防，宜及早發現高危險群的學生。

4

情障鑑定基準

- * 嚴重性
- * 長期性
- * 跨情境
- * 功能受損(適應困難)
- * 排它性
- * 普通教育輔導無顯著成效

5

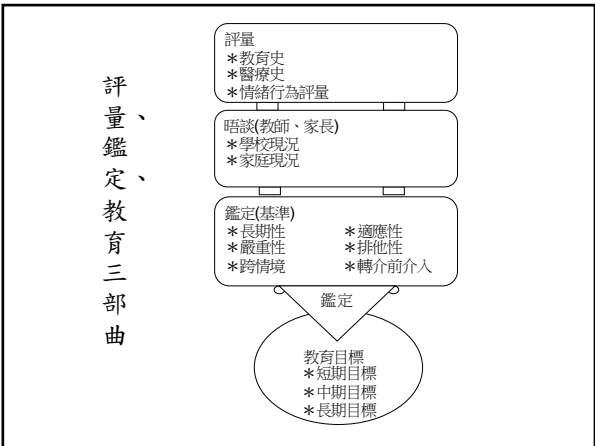

6

國內可用的評量工具

測驗名稱	編製者(年代)	適用對象	評量者	出版單位
行為困擾量表	李坤崇、歐慧敏(民82)	國小、國中	自評	心理出版社
性格及行為量表	林幸台、吳武典、吳鐵雄、楊坤堂(民81)	國小、國中	教師評	台灣師大特教系
青少年社會行為評量表	洪儷瑜(民89)	小六至國中	教師評 同儕評 學生自評	心理出版社
情緒障礙量表	鄭麗月(民90)	5-18歲	教師評 家長評	心理出版社
行為與情緒評量表	楊宗仁(民90)	5-18歲	教師評 家長評	心理出版社

7

國內可用的評量工具

測驗名稱	編製者(年代)	適用對象	評量者	出版單位
問題行為篩選量表	洪儷瑜、丘彥南、張郁雯、孟瑛如、蔡明富(民90)	國小、國中	教師評 家長評	教育部特教小組
學生行為評量表	洪儷瑜、丘彥南、張郁雯、蔡明富、孟瑛如(民90)	國小、國中	教師評 家長評	教育部特教小組
學生適應調查表	洪儷瑜、丘彥南、張郁雯、蔡明富(民90)	國小、國中	教師評 家長評	教育部特教小組
兒童及青少年行為訪談系統說明手冊	洪儷瑜、張郁雯(民90)	國小、國中	教師評 家長評	教育部特教小組
幼稚園兒童活動量評量表	陳政見、劉英森(民90)	幼稚園	教師評	心理出版社

8

國內可用的評量工具

測驗名稱	編製者(年代)	適用對象	評量者	出版單位
台灣版兒童青少年憂鬱量表	陳淑惠修訂(民97)	國小至高中職	自評	心理出版社
貝克兒童及青少年量表(第二版)	洪儷瑜、陳學志、卓淑玲修訂(民97)	國小至高中職	自評	中國行為科學社
阿肯巴克實証衡鑑系統	陳怡群、黃惠玲、趙家琛(民98)	學前至高中職	教師評 家長評 自評	心理出版社
台灣版多向度兒童青少年焦慮量表	顏正芳修訂(民99)	國小至高中職	自評	心理出版社

9

國內可用的評量工具

測驗名稱	編製者(年代)	適用對象	評量者	出版單位
學前兒童社會行為評量系統	蔡明富、吳裕益(民105)	4至6歲	教師評 家長評	教育部國教署(台灣師大特殊教育中心)
國中小學生社會行為評量系統	蔡明富、吳裕益(民103)	國小至國中	教師評 家長評 自評	高雄昶景出版
高中職學生社會行為評量系統	蔡明富、吳裕益(民105)	高中職	教師評 家長評 自評	教育部國教署(台灣師大特殊教育中心)
大專校院學生社會行為評量系統	蔡明富、吳裕益(民110)	大學生	自評	(建置中)

10

社會行為評量系統工具



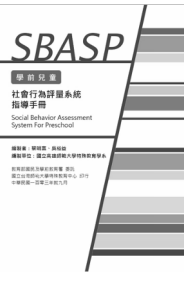

SBASP
學前兒童
社會行為評量系統
指導手冊
Social Behavior Assessment System For Preschool



SBASC
國小至國中
社會行為評量系統
指導手冊
Social Behavior Assessment System For Children



SBASA
高中職學生
社會行為評量系統
指導手冊
Social Behavior Assessment System For Adolescent

11

一、編製動機

三、國內目前雖有建立評量國中小學生情緒行為問題的工具，惟多數工具主要翻譯自國外量表，造成題項內容不盡適用於國內環境。另國內學者曾針對國內學生教育環境修訂編製量表，量表距今有些時日，且未針對該量表模式適配性加以驗證。

四、此外，國內編製學生之社會行為評量表中，忽視編製題目內容本土化的思考，以致未能納入現場國中小教師對題目重要性評估的寶貴意見。

12

二、編製目的

- 一、研究者基於國中小學生社會行為評量內容多向度、評量來源多元化及評量題目本土化之重要性，擬編製「國中小學生社會行為評量系統」(social behavior assessment system for children, SBASC)。
- 二、此系統分成教師評量表 (teacher rating scale, TRS)、家長評量表 (parent rating scale, PRS) 及學生評量表 (self-report scale, SRS)，最後，並驗證量表之信度、效度與建立常模。

13

貳、理論基礎與相關文獻

- 一、社會行為定義與評量
- 二、社會行為的評量內涵
- 三、社會行為評量來源多元化重要性
- 四、社會行為評量工具之評述
- 五、本工具在情緒行為障礙鑑定之運用

14

一、社會行為定義與評量 (一) 社會行為定義

- 一、關於社會行為定義可歸納成兩類：
 1. 以正向社會行為概念為主；
 2. 兼顧正向與負向社會行為概念。
- 二、Gresham (1986) 則將社會能力分成適應行為、社會技巧與同儕接納等三領域，其中社會技巧包括三種行為：人際互動的行為 (如接納權威、溝通技巧、合作行為、遊戲行為)、與自我有關的行為 (如表達感受、道德行為、正向的自我概念)，以及與工作有關的行為 (如專注行為、完成工作、遵守要求、獨立工作)。

15



圖2-1 Gresham修改的社會能力之操作性定義模式
資料來源：參考自Gresham(1986)

16

(一) 社會行為定義

- 三、Hurlock (1978) 將社會行為分成「正社會行為」，包括合作、競賽、慷慨、友誼、不自私等符合社會規範與期望之行為；另一為「反社會行為」，如消極反抗、攻擊、爭吵、嘲笑與欺凌弱小、自我中心主義、偏見等不為社會規範所贊同之行為。
- 四、此外，Ajzen與Fishbein (1980) 提出，決定個人社會行為有兩個主要因素，分別是個人特質 (personal trait) 以及社會對個人的影響。其中在個人特質上，他們的定義是「個人對其所從事之特定行為正面或負面的評價」。並且，行為有時受到社會環境壓力的影響，甚至大於個人態度的影響。

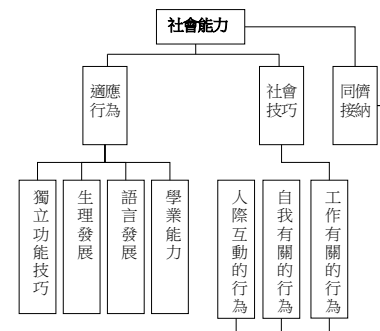
17

(一) 社會行為定義

- 一、社會行為包括內容相當多元，可能出現屬於正向或負向社會行為。
- 二、故社會行為可謂個體在社會環境中，個體使用可觀察、可教導的具體行為 (包含自我有關行為、與人際互動有關行為及與環境互動有關行為)，用來作為啟動或維持與人或環境互動的社會性行為 (包括正向及負向社會行為)。

18

(二) 社會行為評量

- 一、在社會行為評量方法中，常用的方法有直接觀察與評量表兩種，目前以評量表的運用廣為接受 (Merrell, 2003)。
- 二、採取評量表評量學生的社會行為有以下優點：可以反應長時間與不同情境的觀察結果、可以反應出評量者對受評者表現行為的意義、較直接觀察法經濟且更有效率、易進行信效度研究及建立全國常模 (Elliott & Busse, 2004; Merrell, 2008)。

19

二、社會行為評量的內涵

綜合過去文獻發現國中小學生社會行為評量內涵應包括正向與負向行為兩方面的評量，其中正向行為以評估社會能力為主，而負向行為則以問題行為為主。以下將分別從社會能力及問題行為內涵進行探討：

20

(一) 社會能力的內涵

1.Odom 與 McConnell (1985) 認為社會能力的內涵可包括三方面：全包式取向 (all inclusion approach)、適應行為取向 (adaptive behavior approach) 和人際互動取向 (interpersonal approach)。所謂「全包式取向」係指與學生有關的各項能力與所需的知識均涵蓋於社會能力的範圍，而「適應行為取向」則是從適應行為的觀點來界定社會能力；「人際互動取向」則是從個體與他人互動的行為，來說明個人的社會能力。可見社會能力的內涵相當多元。

21

(一) 社會能力的內涵

2.Matson (2009) 亦指出社會能力是由多元向度組合而成，包括正向自我意象 (self-image)、自我肯定 (social assertion)、與人互動、社會認知及同儕歡迎程度。

3.Gresham 與 Elliott (2008) 主張重要的社會能力內涵，是個體能夠達成重要社會結果的能力，以學校而言，重要的社會結果包含學習表現、同儕關係及師生關係等。

22

(一) 社會能力的內涵

4.學者Caldarella 與 Merrell (1997) 曾分析以探討兒童或青少年社會能力評量工具之測驗架構，結果顯示最常被採納共有五個向度，包括：同儕關係 (peer relations) (如：社會互動、利社會、人際互動、同儕喜愛的行為、同理心、社會參與、社交與領導能力)、自我管理 (self management) (如：自我控制、社會獨立、社會責任、規範、挫折容忍度)、學習表現 (如：學校適應、尊重學校社會規範、學業責任、教室服從)、服從技巧 (compliance skills) (如：社會合作、服從性)、自我引導技巧 (assertion skills) (如：社會主動性) 等向度。

23

(一) 社會能力的內涵

綜上歸納得知，國中小學生社會能力的內涵應包括自我 (如：自我管理)、人際 (如：同儕接納、社會互動與合作，及溝通表達技巧) 與學習 (如：學習習慣與學習表現) 等方面，故本研究編製社會能力量表內容，將兼具自我控制、人際互動及學習行為等三方面，以利評估國中小學生之社會能力表現。

24

(二) 問題行為的內涵

1.目前學生情緒與行為問題的分類方式，主要的分類系統有兩種，一為精神病學的分類法；二為統計學分類法。第一種精神病學分類法所根據的是臨床醫師對病症共同發生的特徵所達成的共識。

2.計學分類法，此法有別於精神病學分類法，乃以實證的方式作為分類的依據。此法以統計技術辨別出具有互相關聯的行為組型，其對問題行為分類的程序是以檢核表或評量表來得到個體特定行為發生的情況。

25

(二) 問題行為的內涵

3.McDemart、Marston 與 Scott (1993) 將問題行為評量內容分成過度活動 (Overactivity) (不專注/過動、攻擊、對立反抗行為) 及低度活動 (Underactivity) (害羞、逃避行為) 等兩個因素。

4.Achenbach & Rescorla (2001) 亦將問題行為評量內容分成內化量表 (焦慮/憂鬱、退縮/憂鬱、身體抱怨)、外化量表 (違規、攻擊行為) 及混合量表 (社會問題、思考問題及注意力問題)。

5.Merrell (2008) 則分為敵意/易怒、反社會/攻擊、違規/干擾性行為等向度進行評量。故本研究問題行為量表之評量內涵包括過動反抗、焦慮憂鬱、違反規範等三方面。

26

(二) 問題行為的內涵

6.評量社會行為的目的，除了發現學生問題行為外，更積極意義是評估完成後如何提供必要的介入方案，減少國中小學生的問題行為，或降低問題行為對國中小學生所產生的負面影響。因此評量國中小學生社會行為時，除了問題行為的評量外，也應納入評量社會能力。

7.故本研究國中小學生社會行為評量系統之內容採多向度，兼顧正向社會能力及負向問題行為，以利全面評量學生之社會行為現況，以及爾後教育的實施。

27

三、社會行為評量來源多元化

- 1.教育部102年頒布「身心障礙及資賦優異學生鑑定辦法」第9條針對情緒行為障礙學生之鑑定基準，明訂情緒行為障礙學生鑑定需要符合跨情境指標：「除學校外，在家庭、社區、社會或任一情境中顯現適應困難」。
- 2.美國精神醫學會 (American Psychiatric Association, APA) 出版精神疾病診斷與統計手冊第五版 (Diagnostic and Statistical Manual of Mental Disorders-5, 簡稱DSM-5)，強調ADHD診斷需要以跨情境來評估不專注、衝動及過動症狀，如學校、工作或家庭 (APA, 2013)。

28

三、社會行為評量來源多元化

3.教師與家長均是學生身邊的重要他人，不論是在行為衡鑑或是輔導情境中，教師及家長資料都能夠提供國中小學生行為表現的重要訊息，另學生本身亦是提供訊息重要來源之一。

4.故本研究國中小學生社會行為之評量均納入教師、家長及學生等不同資料來源，以達到社會行為評量來源多元化目標。

29

四、社會行為評量工具之評述

- 1.在國外較常被使用的國中小學生行為評量表中，包括：Achenbach 與 Rescorla (2001) 「The Achenbach System of Empirically Based Assessment」(ASEBA)、Reynolds 與 Kamphaus (2004) 「Behavior Assessment System for Children」(BASC-2)、Merrell (2008) 「School Social Behavior Scales」(SSBS-2)、Merrell 與 Caldarella (2008) 「Home & Community Social Behavior Scales」(HCSBS) 及 Gresham 與 Elliott (2008) 「Social Skills Improvement System」(SSIS) 等量表。

30

四、社會行為評量工具之評述

2. 國外評量工具發現，國中小學生社會行為評量工具編製內容需符合多向度觀點，量表應兼顧正向及負向行為評估，且應納入教師、家長及學生評量來源多元性。
3. 目前國內在評量工具內容上，有的以評量正向行為為主，有的則評量負向行為為主，另有評量工具包括了適應行為與問題行為評估。從行為評量來源方面，有的以學生自評為主，有的由教師與家長進行評估，亦有三種評量來源（教師、家長及學生）兼具，或三種評量來源來自教師、同儕及學生本身。值得留意，目前國內多元評量來源的量表，鮮少兼具教師、家長及學生三種評量來源之本土化量表。

31

四、社會行為評量工具之評述

4. 國內目前評估國中小學生社會行為評量工具，鮮能兼顧評量內容多向度、評量來源多元化及評量題目本土化之觀點，因此編製此類型量表有其需求與意義。
5. 本研究「國中小學生社會行為評量系統」將採取評量內容多向度（包括正向社會能力及負向問題行為），評量來源多元化（兼顧教師、家長及學生評量來源），量表題目考量本土性（納入國中小普通教師進行題目之重要性評估），並建立全國常模，以利現場國中小學生情緒行為問題之評估。

32

五、本工具在情障礙鑑定之運用

1. 情障鑑定概念而言，符合情障資格學生是屬於智力、感官正常學生（排它性），會長期出現情緒行為問題者（長期性），其問題行為要比一般學生來得嚴重（嚴重性），在學業、人際及生活方面會出現適應困難（適應性），且同時出現在學校、家庭等不同情境的適應困難（跨情境），經由普通教育協助後改善成效仍相當有限（轉介前介入）。

33

五、本工具在情障礙鑑定之運用

2. 本評量工具可評估個案的社會能力（適應欠佳）與問題行為（行為嚴重性），並可同時瞭解個案在學校、家庭等不同情境的表現。編製者根據國中、小情障學生之鑑定與輔導歷程，擬訂鑑定及輔導流程圖，請參見圖1。

34

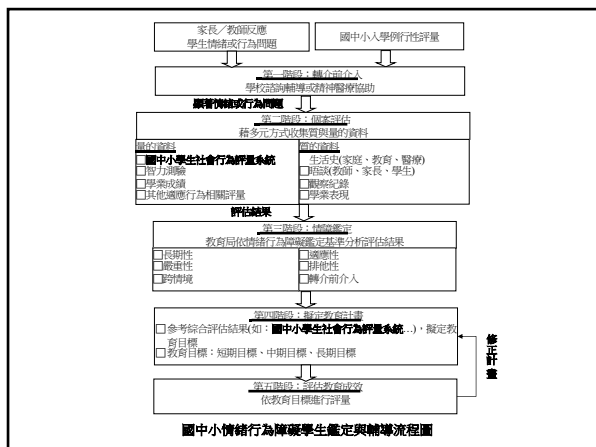

35

參、測驗編製過程

- * 「國中小學生社會行為評量系統」分成教師評量表、家長評量表及學生評量表隸屬於「社會行為評量系統」下的一個次系統，目前另有「學前兒童社會行為評量系統」、「高中職學生社會行為評量系統」與「大專校院學生社會行為評量系統」三個次系統，請見圖2。
- * 「國中小學生社會行為評量系統」之編製歷程可分成擬定測驗架構與題項、量表第一次預試與題目評估、選題與確定第二次預試題本、量表第二次預試、選題與確定正式題本及常模建立等歷程，茲說明如下：

36

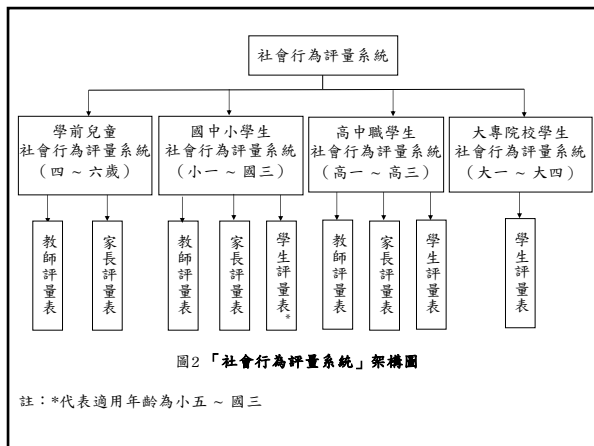

37

一、擬定測驗架構與題項

(一) 整理文獻與確定量表架構

1. 本研究參考文獻來自兩方面，一為過去情緒行為問題學生評量相關研究；二為過去國內外社會行為評量之研究工具。
2. 以歸納出本評量系統初步之編製架構，分成教師評量表、家長評量表及學生評量表。三種評量表內容均針對國中小學生的社會能力與問題行為兩部分進行評量。

38

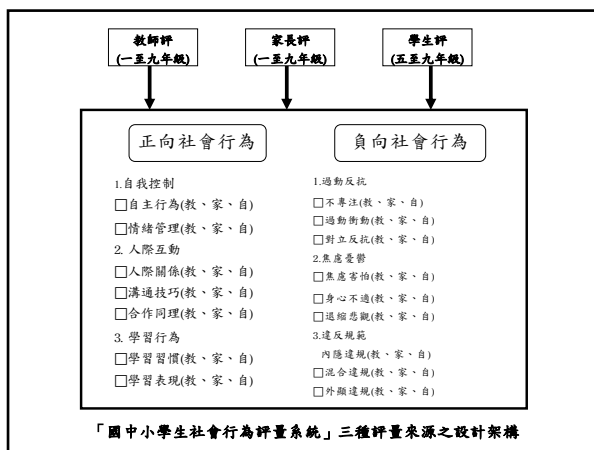

39

量表內容

* 評分來源：

- * 教師評 (一年級至九年級)
- * 家長評 (一年級至九年級)
- * 學生自評 (五年級至九年級)

40

(二) 擬題及增修題

- * 根據上述蒐集過去國內外社會行為評量文獻所擬社會能力及問題行為兩方面架構，進行本研究工具之擬題，並依本量表之架構與定義進行題目整理；
- * 為了解編製題目是否涵蓋現場教育需求，接著邀請臺南市（12位）及高雄市（15位）之資深教師，針對「國中小學生社會行為評量系統」之量表架構與評量向度定義提供意見，並依各分量表之定義，提供適用於評量小一至國三學生之題目，作為各向度題目的參考來源。
- * 教師評量表、家長評量表及學生評量表之題目內容大致相似，但在部分題目因評量者的不同，會針對適用情境進行語句的調整。

41

(三) 形成第一次預試題本

- * 本量表預試題目的形成原則，首先以國內外多個行為評量工具均有的題目為主，其次則為上述現場教師所提供可新增題目。
- * 接著另邀請情緒行為障礙專長之教師共進行四次修題會議（每次參與人數約5至10人），針對題目語句的修改及題目編排的順序提供意見，最後形成本評量系統之教師、家長及學生評量表的初步預試題本。
- * 三種評量表內容均包括兩大部分：社會能力量表（61題）及問題行為量表（79題），共140題。作答方式以Likert式五點量表，五個選項分別為「從不如此」、「很少如此」、「有時如此」、「經常如此」及「總是如此」。

42

二、量表第一次預試與題目評估

(一) 量表第一次預試

- * 以就讀於高雄市、臺南市及新北市國小五、六年級（共五校）及國中一至三年級學生（共七校）為對象，每年級選取一至二個班級，共回收學生評量表1,698份（國小1,045份，國中653份）。
- * 依項目分析與探索性因素分析結果顯示，在社會力量表部分，與所屬向度因素負荷量小於.30考慮刪除的題目有3題；在問題行為量表部分，所有題目與所屬向度因素負荷量均在.30以上。

43

(二) 國中小教師評估題目之重要性

- 1.根據學者建議社會行為評量表題目應具備社會行為介入重要性的評量（Elliott, Gresham, Frank, & Beddow, 2008；Wolf, 1978），故編製量表題目應考量受評者在所處生態環境之意義性，如此題目才具社會效度（social validity），也有利量表題目編製具備本土化的特性。
- 2.為了解國中小現場教師對編製量表題目的重要性看法，研究者採國中小普通教師進行題目之社會效度評估，以參與南區教師研習的國中小普通班教師355位為對象（含普通教師317位、輔導教師38位）。
- 3.研究工具為教師評量表之第一次預試題本，修改為「國中小學生社會行為重要性評量表」。

44

(三) 學者專家進行題目之審題

- 1.為確保題目之內容效度，另邀請四位情緒行為領域專長教授及三位兒童心智科醫師，共七位學者專家進行「國中小學生社會行為評量系統」題目內容之評估。
- 2.結果顯示：在社會力量表部分，三位以上專家認為不適合或修改後適合的題目共3題，其他題目均至少有四位以上專家認為適合；在問題行為量表部分，三位以上專家認為不適合或修改後適合的題目共9題，其他題目均至少有四位以上專家認為適合。

45

三、選題與確定第二次預試題本

(一) 第一次預試後選題

- * 第一原則根據學生評量表第一次預試資料，採項目分析及探索性因素分析之統計結果。
- * 第二原則根據國中小教師對題目之社會效度評估結果，刪除內容效度係數在.50以下的題目，社會力量表刪除1題，問題行為量表則無。
- * 第三原則根據學者專家審題之結果，刪除題意重複性高的題目，以及半數學者專家（三位以上）認為不適合之題目。

46

三、選題與確定第二次預試題本

(一) 第一次預試後選題

- * 第四原則綜合參考上述原則，針對量表因素分析後需刪除的題目（因素分析結果原歸屬向度的因素負荷量小於.30），再考量國中小教師評定題目之內容效度係數高於平均的題目（社會力量表內容效度係數平均為.70，問題行為量表內容效度係數平均為.78），以及七位學者專家均認為「合適」或「修改後合適」的題目，最後則決定予以保留。

47

(二) 確定第二次預試題本

- * 根據上述選題原則之結果，形成教師、家長及學生評量表之第二次預試題本。
- * 在「社會力量表」部分，第一次預試題本原為61題，刪減後第二次預試為55題，在「問題行為量表」部分，第一次預試題本原為79題，刪減後第二次預試為70題，兩部分合計共125題，作為「國中小學生社會行為評量系統」第二次預試題本。

48

四、量表第二次預試

- * 第二次預試以臺南市、高雄市、屏東市之國中（共六所）及國小（共十所）為對象，每所學校每年級各取一或二班，填寫原則乃依研究者給予亂數表隨機抽取而來，國小五年級至國中三年級每個班級隨機抽取10位學生填寫學生評量表，同時請被抽取10位學生的家長均填寫家長評量表。
- * 為讓教師負擔不至過重，教師僅填寫5份教師評量表，實際回收有效樣本，教師評量表379份，家長評量表748份，學生評量表454份。

49

五、選題與確定正式題本

- 1.正式題本選題標準，首先根據量表第二次預試項目分析與因素分析之結果，以及七位學者專家均認為「合適」或「修改後合適」的題目，最後則決定予以保留，社會能力量表保留2題（內容效度係數.79且有七位專家認為題目合適），問題行為量表保留6題（內容效度係數介於.81~.98且有七位專家認為題目合適）。
- 2.根據上述選題原則之結果，形成教師、家長及學生評量表之正式題本。在「社會能力量表」部分，第二次預試題本原為55題，刪減後為46題，在「問題行為量表」部分，第二次預試預試題本原為70題，刪減後為66題。

50

肆、量表內容

- * 教師、家長及學生評量表之正式量表均分為四部分：
- * 第一部分社會能力量表分為三個向度七個分量表，共46題；
- * 第二部分問題行為量表分為三個向度九個分量表共66題；
- * 第三部分設計一題了解學生問題行為與情緒問題對其整體適應的影響；
- * 第四部分設計了解學生特殊行為情緒表現的題目。各部分內容說明如下：

51

表1 社會能力量表各分量表題數分配

評量內容	主向度	分量表	教師版		家長版		學生版	
			題號	題數	題號	題數	題號	題數
社會能力	1.自我控制	1-1自主行為	1-6	6題	1-6	6題	1-6	6題
		1-2情緒管理	7-13	7題	7-13	7題	7-13	7題
	2.人際互動	2-1人際關係	14-21	8題	14-21	8題	14-21	8題
		2-2溝通表達	22-26	5題	22-26	5題	22-26	5題
		2-3合作同理	27-34	8題	27-34	8題	27-34	8題
	3.學習行為	3-1學習習慣	35-39	5題	35-39	5題	35-39	5題
		3-2學習表現	40-46	7題	40-46	7題	40-46	7題
		總計		46題		46題		46題

52

表2 問題行為量表各分量表題數分配

評量內容	主向度	分量表	教師版		家長版		學生版	
			題號	題數	題號	題數	題號	題數
問題行為	1.過動反抗	1-1不專注	1-9	9題	1-9	9題	1-9	9題
		1-2過動衝動	10-19	10題	10-19	10題	10-19	10題
		1-3對立反抗	20-27	8題	20-27	8題	20-27	8題
	2.焦慮憂鬱	2-1焦慮害怕	28-35	8題	28-35	8題	28-35	8題
		2-2身心不適	36-41	6題	36-41	6題	36-41	6題
		2-3退縮悲觀	42-48	7題	42-48	7題	42-48	7題
	3.違反規範	3-1內隱違規	49-54	6題	49-54	6題	49-54	6題
		3-2混合違規	55-60	6題	55-60	6題	55-60	6題
		3-3外顯違規	61-66	6題	61-66	6題	61-66	6題
	總計		66題		66題		66題	

53

1.第一部分：社會能力量表

- 1.自我控制
(如自主行為與情緒管理)
- 2.人際互動
(如人際關係、溝通表達及合作同理)
- 3.學習行為
(如學習習慣與學習表現)

54

(1) 自我控制向度

- * 係指學生表現出與自我管控有關的正向社會能力，包括自主行為與情緒管理。
- (a) 自主行為：係指學生能夠自行安排與管理個人生活、依環境變化適當調整個人行為的能力，共六題。例如：被他人糾正時能適當地反應、能適當地處理他人的干擾行為…等。
- * (b) 情緒管理：係指學生在生活中能有效控制與適當處理個人情緒的能力，共七題。例如：遇到問題時能保持冷靜、生氣時能控制脾氣…等。

55

(2) 人際互動向度

- * 係指學生表現出與人互動的良好行為，包括正向人際關係、溝通表達及合作同理。
- (a) 人際關係：係指學生受同儕團體的接受程度及人際互動情形，共八題。例如：容易交到朋友、會和各式各樣的人互動…等。
- (b) 溝通表達：係指學生與他人溝通互動的技巧，即意見的表達、對他人意見的理解、及促使溝通有效進行的技巧，共五題。例如：在談話時能適當地注視對方、能適當表達自己內心想法…等。
- (c) 合作同理：係指學生在和其他人互動過程中，能夠同理他人感受、尊重他人意見與團體規範、彼此協調與協助、分工合作以完成工作的能力，共八題。例如：能主動幫助他人、能與他人分享事物…等。

56

(3) 學習行為向度

係指學生表現出良好的學習行為，包括有助於學習的習慣及學習表現。

- * (a) 學習習慣：係指學生出現有助於學業學習的相關技巧與習慣，共五題。例如：上課會畫重點或做筆記、會預習或複習功課…等。
- * (b) 學習表現：係指學生在學校的學習成果與學業表現，共七題。例如：能交出與其能力相符的作品、在班上學業整體表現屬於中等以上程度（含中等）…等。

57

2. 第二部分：問題行為量表

1. 過動反抗

(包括不專注、過動衝動及憤怒反抗)

2. 焦慮憂鬱

(包括焦慮害怕、身心不適及退縮悲觀)

3. 違反規範

(內隱違規、混合違規及外顯違規)

58

(1) 過動反抗向度

- * 係指學生出現過動與對立反抗的行為，包括不專注、過動衝動及憤怒反抗。
- * (a) 不專注：係指學生出現不專注與遺忘的情形，共九題。例如：不能長時間集中注意力、常會忘記自己要做的事…等。
- * (b) 過動衝動：係指學生出現活動量過多及衝動的行為，共十題。例如：太多話、很難依序排隊或輪流參與活動…等。
- * (c) 憤怒反抗：係指學生出現憤怒情緒、與師長或他人反抗的行為，共八題。例如：容易生氣或發脾氣、好爭辯…等。

59

(2) 焦慮憂鬱向度

- * 係指學生出現焦慮與憂鬱的行為，包括焦慮害怕、身心不適及退縮悲觀。
- * (a) 焦慮害怕：係指學生對事物感到緊張或害怕的傾向及對身體的抱怨，共八題。例如：過度擔心或煩惱、過度在乎他人的反應…等。
- * (b) 身心不適：係指學生出現與焦慮或憂鬱情緒相關的生理或心理不適之情況，共六題。例如：飲食狀況不佳、睡眠品質不佳…等。
- * (c) 退縮悲觀：係指學生出現退縮的行為以及負向的自我價值感，共七題。例如：自卑或覺得自己沒有價值、對曾經喜愛的事物喪失興趣…等。

60

(3) 違反規範向度

- * 係指學生出現違反行為規範的行為，包括內隱違規、混合違規及外顯違規。
- * (a) 內隱違規：係指學生出現較為內隱性而不易被人發現的違反規範行為，共六題。例如：違反學校或家裡的規定、去不良場所…等。
- * (b) 混合違規：係指學生出現具輕度破壞性的外顯性及內隱性違反規範行為，共六題。例如：故意破壞物品、欺負弱小…等。
- * (c) 外顯違規：係指學生出現較為外顯且嚴重侵害他人權利的違反規範行為，共六題。例如：威脅或恐嚇他人、強迫他人從事有關「性」的活動…等。

61

3. 第三部分

1. 了解學生的行為與情緒問題對其整體適應影響
2. 依據教育部「身心障礙及資賦優異學生鑑定辦法」的內涵，第三部分設計一題針對學生的情緒行為問題對其整體適應的影響進行評估。題目內容為「請針對學生的情緒與行為問題對其整體適應的影響程度（如：學習、社會、人際及生活等各方面適應），在下面的五個選項，勾選一個最符合學生的選項」，選項分別為「沒有不利影響」、「輕微不利影響」、「中等不利影響」、「嚴重不利影響」、「極為嚴重不利影響」。

62

4. 第四部分

1. 了解學生的特殊行為情緒表現
2. 最後，為蒐集國中中小學生其他特殊情緒行為表現之質性資料，共設計三題。題目分別為「學生最近是否出現任何怪異的想法或怪異的行為？」、「學生最近是否出現網路成癮問題？」及「除上述情形，學生是否有出現其他特殊情緒行為？」。

63

六、常模建立

1. 建立全國常模，取樣主要考量都市化等級及區域性兩方面，依據行政院主計處將全臺灣各鄉鎮市都市化程度八個等級，研究者考量取樣方便，將等級一與等級二合併為新等級一，等級三與等級四合併為新等級二，等級五與等級六合併為新等級三，等級七與等級八合併為新等級四，再依各等級國中小學生人口比例進行取樣，每一新等級學校取樣會考量北、中、南區域分佈。
2. 為了讓協助的學校方便施測，每所學校每班依亂數表選取10位學生施測，10位學生家長亦需填寫量表，而教師僅需填寫前5位學生。故每校每班填寫教師版5份、家長版10份及學生版10份。教師、家長及學生三種評量表預計施測常模樣本分別為980人（共35校）、1960人（共35校）及1130人（共25校）。

64

伍、信度研究

(一) Cronbach α 信度

本量表就常模樣本，教師934名、家長1,841名、學生1,095名的測驗結果，採Cronbach α 係數計算三個版本各分量表的內部一致性係數。

1. 教師評量表的社會能力量表各分量表Cronbach α 係數介於 .898 至 .948之間，問題行為量表各分量表Cronbach α 係數介於 .795至 .952之間；

65

伍、信度研究

(一) Cronbach α 信度

2. 家長評量表的社會能力量表各分量表Cronbach α 係數介於 .821 至 .909之間，問題行為量表各分量表Cronbach α 係數介於 .660 至 .929之間。
3. 學生評量表的社會能力量表各分量表Cronbach α 係數介於 .792 至 .878之間，問題行為量表各分量表Cronbach α 係數介於 .720 至 .890之間。顯示本量表之內部一致性良好。

66

(二) 重測信度

以南區四所國小及兩所國中共蒐集教師評104名、家長評165名及學生評184名，進行間隔四週之重測信度。

- 1.教師評量表的社會能力量表各分量表重測信度介於 .846 至 .941之間，問題行為量表各分量表重測信度介於 .563 至 .858之間；

67

(二) 重測信度

- 2.家長評量表的社會能力量表各分量表重測信度介於 .528 至 .771之間，問題行為量表各分量表重測信度介於 .409 至 .762之間；
- 3.學生評量表的社會能力量表各分量表重測信度介於 .668 至 .856之間，問題行為量表各分量表重測信度介於 .517 至 .719之間。所有重測信度係數均達 .01顯著水準，顯示本量表之穩定性尚可。

68

(三) 評量者間一致性

以常模樣本中，教師與家長（865名）、教師與學生（540名）、家長與學生（1042名）評量表均有填寫者為對象進行探討，

- 1.在社會能力量表方面，三種評量表間均有達顯著相關：教師與家長間相關介於 .224~.534之間，教師與學生間相關介於 .251~.600之間，家長與學生間相關介於 .233~.533之間。
- 2.在問題行為量表方面，三種評量表間亦均有達顯著相關，教師與家長間相關於 .150~.416之間，教師與學生間相關介於 .174~.442之間，家長與學生間相關介於 .211~.387之間。

69

(三) 評量者間一致性

- 3.三種評量表之社會能力量表的評量者一致性高於問題行為量表的評量，社會能力量表的評量者一致性以教師與學生之間相關最高，問題行為量表則以教師與家長之間相關最高。
- 4.三種評量表之社會能力與問題行為量表的評量者間一致性介於低度至中度相關。

70

(三) 評量者間一致性

1.教師與家長間、教師與學生間在問題行為量表之外向性問題行為分量表（不專注、過動衝動、憤怒反抗、內隱違規、混合違規及外顯違規）的相關均高於內向性問題行為分量表（焦慮害怕、身心不適及悲觀退縮）的相關。

2.家長與學生間在問題行為量表之外向性問題行為分量表（過動衝動、憤怒反抗）的相關均高於內向性問題行為分量表（焦慮害怕、身心不適及悲觀退縮）的相關。

71

陸、效度研究

(一) 內容效度

- * 本量表架構參考過去情緒行為相關文獻及行為評量工具評量向度而形成，量表題目參考已出版行為評量表以及國中小教師所提供，並經教師修改與調整為符合評量國中小學生之題目。另量表題目經由國中小現場教師進行內容重要性之評估（具有社會效度），以及專家學者與精神科醫師之共同審查。因此就量表架構決定、內涵、選取題項歷程，及題項切合國中小學生生態，應頗具內容效度。

72

(二) 效標關聯效度

1. 「教師評量表」

(1) TRS之社會能力量表與BERS的相關

以76名教師在TRS之社會能力量表與「行為與情緒評量表」(楊宗仁譯, 2001)的評估結果進行相關分析, 結果顯示, TRS之社會能力量表和BERS測量相似潛在特質之分量表得分間具有顯著的正相關, 具有良好的效標關聯效度。

73

(二) 效標關聯效度

1. 「教師評量表」

(2) TRS之問題行為量表與「阿肯巴克實證銜鑑系統」的相關

以48名教師在TRS之問題行為量表與「阿肯巴克實證銜鑑系統」(陳怡群等譯, 2009)的評估結果進行相關分析。問題行為各分量表與「阿肯巴克實證銜鑑系統：六歲至十八歲兒童—教師報告表」

(teacher report form, TRF)的相關中。顯示TRS之問題行為量表各分量表與TRF測量相似潛在特質之分量表具有顯著的正相關, 亦即具有良好的效標關聯效度。

74

(二) 效標關聯效度

2. 「家長評量表」

- * (1) PRS之社會能力量表與「行為與情緒評量表」的相關
- * 以41名家長在PRS之社會能力量表與BERS(楊宗仁譯, 2001)的評估結果進行相關分析, 顯示PRS之社會能力量表和BERS測量相似潛在特質之分量表得分間具有顯著的正相關, 亦即具有良好的效標關聯效度。

75

(二) 效標關聯效度

2. 「家長評量表」

- * (2) PRS之問題行為量表與「阿肯巴克實證銜鑑系統」的相關
- * 以45名家長在PRS之問題行為量表與「阿肯巴克實證銜鑑系統」(陳怡群等譯, 2009)的評估結果進行相關分析。由表五得知, 問題行為各分量表與「阿肯巴克實證銜鑑系統：六歲至十八歲兒童行為檢核表」(child behavior checklist, CBCL)的相關中。顯示PRS之問題行為量表各分量表與CBCL測量相似潛在特質之分量表具有顯著的正相關, 亦即具有良好的效標關聯效度。

76

(二) 效標關聯效度

3. 「學生評量表」

- * (1) SRS和「貝克兒童及青少年量表第二版」的相關
- * 由南區一所國小五、六年級學生及一所國中一、二年級學生, 共107位學生, 受試者完成學生評量表後, 隨即再接受BYI-II(洪儷瑜等譯, 2008)之施測。顯示學生評量表與BYI-II測量相似潛在心理特質之分量表具有顯著的正相關, 具有良好的效標關聯效度。

77

(三) 區別效度

1. 醫療臨床個案

- * 1. 醫療臨床個案是由任教於國中小の特教教師, 推薦校內具有醫療診斷之情緒行為問題個案(其中ADHD65位, 妥瑞症2位, 躁鬱症2位, 憂鬱症2位, 焦慮症2位, 精神分裂症1位), 依案情況由教師填寫「教師評量表」
- * 2. 共74名個案。整體而言, 教師評量表對國中小醫療臨床個案與一般學生之區別效果良好。

78

(三) 區別效度
2. 學校輔導個案

1. 學校輔導個案是由國中小12位輔導教師，每位教師填寫約3-5名校內輔導案例。

2. 共填寫50名具有情緒行為問題之輔導室認輔個案，依學生情況填寫「教師評量表」。教師評量表對國中小學校輔導個案與一般學生之區別效果良好。

79

(四) 建構效度
1. 內部同質性考驗

1. 教師評量表的社會能力各分量表內題目與分量表總分相關在 .62至 .92間，問題行為各分量表內題目與分量表總分相關在 .51至 .86間，均在 .30以上。

2. 家長評量表的社會能力各分量表內題目與分量表總分相關在 .49至 .83間，問題行為各分量表內題目與分量表總分相關在 .38至 .86間，均在 .30以上。

3. 學生評量表的社會能力各分量表內題目與分量表總分相關在 .45至 .76間，問題行為各分量表內題目與分量表總分相關在 .33至 .81間，均在 .30以上。

80

(四) 建構效度
2. 驗證性因素分析

本研究以結構方程模式適合度評鑑進行初階驗證性因素分析，來檢驗「國中小學生社會行為評量表」教師評量表、家長評量表及學生評量表的建構效度，採用AMOS 20.0版統計軟體進行資料分析，以最大概式可能法（Maximum Likelihood method, ML）進行參數估計，用以檢驗三種評量表之社會能力量表與問題行為量表模式適合度。

81

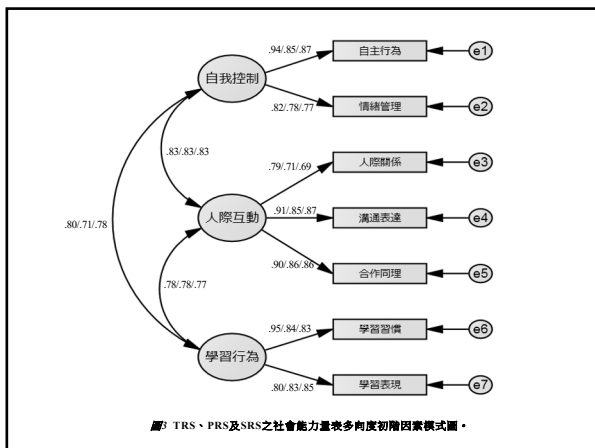

82

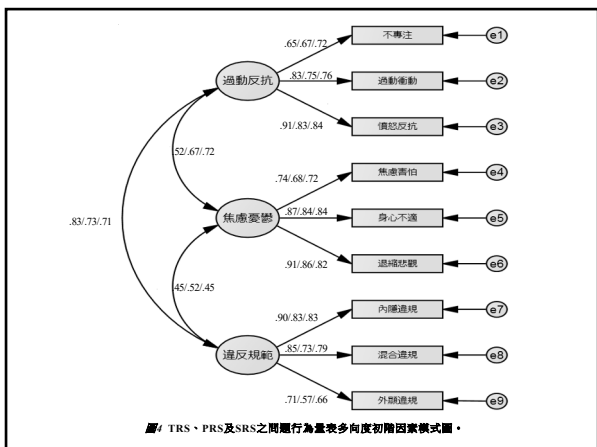

83

柒、常模資料
1. 常模樣本資料

1. 本量表常模資料的建立，考量全臺都市化等級及區域性兩方面進行取樣，整理刪除後，有效樣本分別為教師934人、家長1,841人及學生1,095人。

2. 教師、家長及學生三種評量表常模樣本，在各分量表得分的平均數與標準差。

84

2. 量表分數分析

1. 以年級與性別作為自變項，在教師、家長及學生三種評量表進行分析。依據年級與性別進行二因子變異數分析。
2. 結果顯示年級部分，三版評量表的社會力量表及問題行為量表之多數分量表得分均有達顯著差異。教師評量表與學生評量表在社會力量表與問題行為量表大致有分為三組的趨勢，分別為「一至四年級」、「五至七年級」及「八至九年級」，而家長評量表年段有差異但趨勢較不明顯。為使三個版本一致，故本評量系統分為「一至四年級」、「五至七年級」及「八至九年級」三個年段組別建立常模。

85

2. 量表分數分析

3. 在性別方面，教師、家長及學生三種評量表在社會力量表及問題行為量表之多數分量表均達顯著差異，故最後決定三種評量表均依性別分別建立常模。

86

捌、實施與計分

一、各版本實施說明

- (一) 「教師評量表」(綠色題本)
- (二) 「家長評量表」(米色題本)
- (三) 「學生評量表」(黃色題本)

87

二、量表計分

1. 每題之「從不如此」、「很少如此」、「有時如此」、「經常如此」或「總是如此」等五項分別計分為0,1,2,3,4等分數
2. 再依據各分量表之題數計算各分量表的總分，並將總分填入計分紙中的剖面圖
3. 最後，再參照附錄的常模表換算百分等級或T分數，並在教師評量表計分紙之最後一頁繪出教師、家長及學生的剖面圖。

88

二、量表計分

4. 可將教師評、家長評和學生自評三版的社會力量表七個分量表各自組合為「自我控制」、「人際互動」及「學習行為」等三個組合分數。
5. 另可針對社會力量表題目各自組合為「自處技巧」、「處人技巧」、「處環境技巧」、「同儕接納」及「學習能力」等五個適應功能取向量表分數，以作為個案特殊教育需求課程擬訂之參考。

89

二、量表計分

6. 在問題行為量表九個分量表可各自組合為「過動反抗」、「焦慮憂鬱」及「違反規範」等三個組合分數。
7. 另可針對問題行為量表題目各自組合為「分心問題」、「過動衝動問題」、「對立反抗問題」、「焦慮性問題」、「情感性問題」及「品行問題」等六個DSM取向量表分數，以作為進一步接受醫療診斷參考。

90

三、量表與剖面圖的作法

- 1.本量表得分計算後，可以在各版本計分紙之剖面圖，選擇所換選的分數（T分數）繪製成個人的得分剖面圖。
- 2.如果要比較三個版本，也可以利用教師版計分紙中最後一頁的三版剖面圖，將三個版本的分數填上，並繪製剖面圖，並可以在剖面圖中選擇以T分數來繪圖。

91

四、量表解釋 (一) 分量表運用

- 1.情緒行為障礙學生鑑定
此群學生會出現顯著異於普通學生的問題行為，其所需之標準應較嚴格，本量表鑑定標準之決定原則有二：兩個版本以上、與兼顧問題的嚴重程度和問題的多元性；因此，在教師評、同儕評、與自評之SBASC，兩版以上在參照年級常模後，達下列兩種標準之一者：

92

四、量表解釋 (一) 分量表運用

- (1) 一個版本（含）以上之分量表（教師版、家長版或學生版之分量表部分）在百分等級3以下（社會能力量表部分）或97以上（問題行為量表部分）。
- (2) 兩個版本以上分量表（教師與家長版、教師與學生版、家長與學生版或三版本之分量表部分）在百分等級7以下（社會能力量表部分）或93以上（問題行為量表部分）。

93

四、量表解釋 (一) 分量表運用

- (1) 社會能力量表：
 - Pr \leq 3 適應欠佳最嚴重
 - Pr \leq 7 適應欠佳嚴重
 - Pr \leq 16 適應欠佳需輔導
- (2) 問題行為量表：
 - Pr \geq 97 問題行為最嚴重
 - Pr \geq 93 問題行為嚴重
 - Pr \geq 84 問題行為需輔導

94

四、量表解釋 (一) 分量表運用

- 2.學校輔導個案轉介
如果運用在學校輔導個案轉介（出現一般適應問題），建議可以採取比較寬鬆的標準，社會能力量表得分在百分等級16以下的分量表，提供個案需要加強訓練的社會行為，而問題行為量表得分在百分等級84以上的分量表，應屬及早介入輔導的問題行為。

95

(二) 「適應功能取向」量表與「DSM取向」量表組合分數之運用

- 1.適應功能取向量表
針對社會能力量表題目可組成五個適應功能取向分數：「處己技巧」、「處人技巧」、「處環境技巧」、「同儕接納」及「學習能力」等。評量表可根據個案在各版的實際表現，瞭解個案是否需要特殊教育需求課程協助。建議可依據適應功能取向量表得分在百分等級7以下的分量表，提供個案需要加強訓練的特殊教育需求課程，如社會技巧訓練課程、同儕接納課程或學習策略等課程。請參見各版本的計分紙。

96

(二)「適應功能取向」量表與「DSM取向」量表組合分數之運用

2.DSM取向量表

針對問題行為量表題目可組合成六個DSM取向分數：「分心問題」、「過動衝動問題」、「對立反抗問題」、「焦慮性問題」、「情感性問題」及「品行問題」等。評量表可根據個案在各版的實際表現，瞭解個案是否需要進一步進行醫療診斷。建議可依據DSM取向量表得分在百分等級93以上的分量表，提供個案可能具備疑似某種兒童青少年精神疾患，如ADHD、ODD、CD、焦慮性疾患、及情感性疾患。請參見各版本的計分紙。

97

玖、量表的運用 一、量表運用的建議

- (一) 可供發現國中小情緒行為問題學生
- (二) 協助情緒行為障礙學生的鑑定工作
- (三) 填寫者需具備基本閱讀理解能力
- (四) 量表分數的解釋(綜合研判)
- (五) 運用時宜考量多資料來源
- (六) 發展社會技巧訓練課程之參考
- (七) 提供改善問題行為的介入目標

98

玖、量表的運用 二、限制

- (一) 問題行為量表部分僅能作為問題行為的評量，不能從分量表分數做心理疾患的診斷。
- (二) 本評量工具三版之間相關性並不高。不適合為判斷教師、家長或學生之間，對問題判斷的正確性。
- (三) 量表結果不適合做為問題原因的探討。

99

玖、量表的運用 二、限制

- (四) 目前本量表雖有建立全國常模資料，惟國中小情障學生在本量表通過切截分數為何，仍需未來研究探討之。
- (五) 由於社會行為的表現會因為不同情境而產生差異，不同評量工具會提供不同參考資料。本工具目前尚未建立臨床個案的評量資料供參考。

100



蔡明富特教資源網



特富粉絲團

101



身障類圖書分享
(需加入富友會員)



資優類圖書分享
(需加入富友會員)

102